

KRBOVÁ VLOŽKA TWIN 8

dle EN 13 229

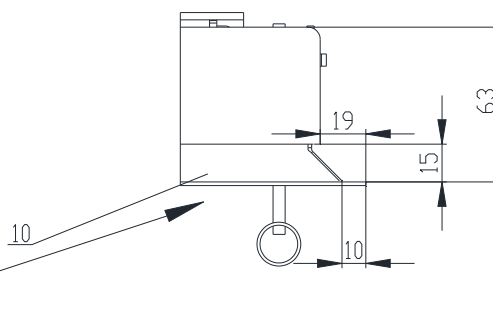
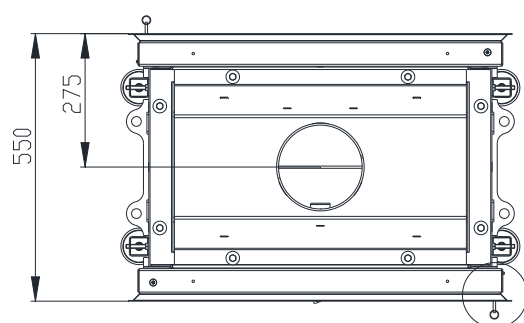
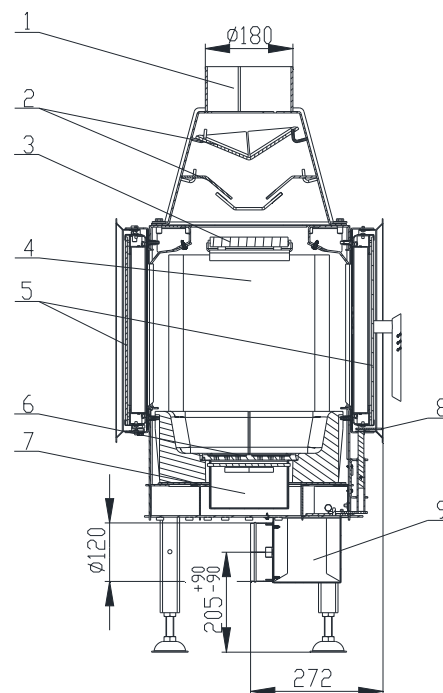
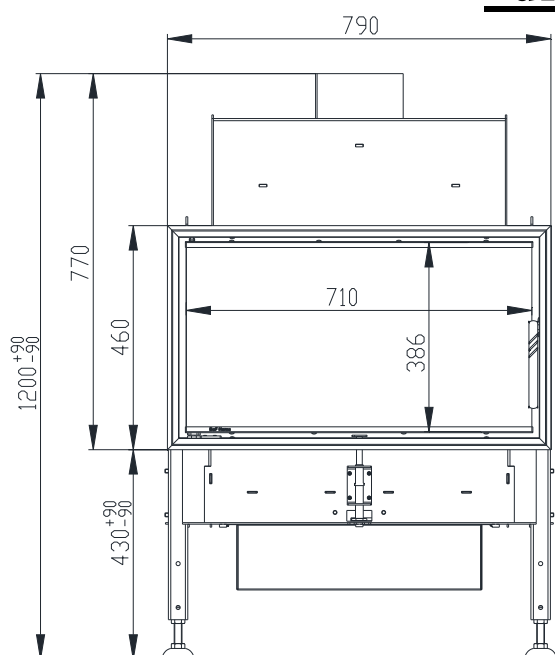

- | | |
|--|---|
| <p>1. Hrdlo kouřovodu</p> <p>2. Deflektory (Ocel)</p> <p>3. Deflektor (Vermikulit)</p> <p>4. Žárovzdorná tvarovka (Carcon)</p> <p>5. Sklo</p> | <p>6. Rošt</p> <p>7. Popelník</p> <p>8. Ovládání vzduchu pro spalování</p> <p>9. Přívod externího vzduchu</p> <p>10. Zazdivací rámeček</p> |
|--|---|

Technické údaje:

jmenovitý tepelný výkon	kW	10
účinnost	%	80
objemový proud spalin	g/s	9,3
teplota spalin	°C	240
min.tah (podtlak) při jmen.tepelném výkonu	Pa	12
palivo		dřevo (buková polena)
množství paliva za hodinu	kg/h	2,76
Emise CO ve spalinách (ve vztahu ke 13% O2)	%	0,0993
průměr kouřovodu	mm	180
hmotnost	kg	165

Sestava carconového topeniště:

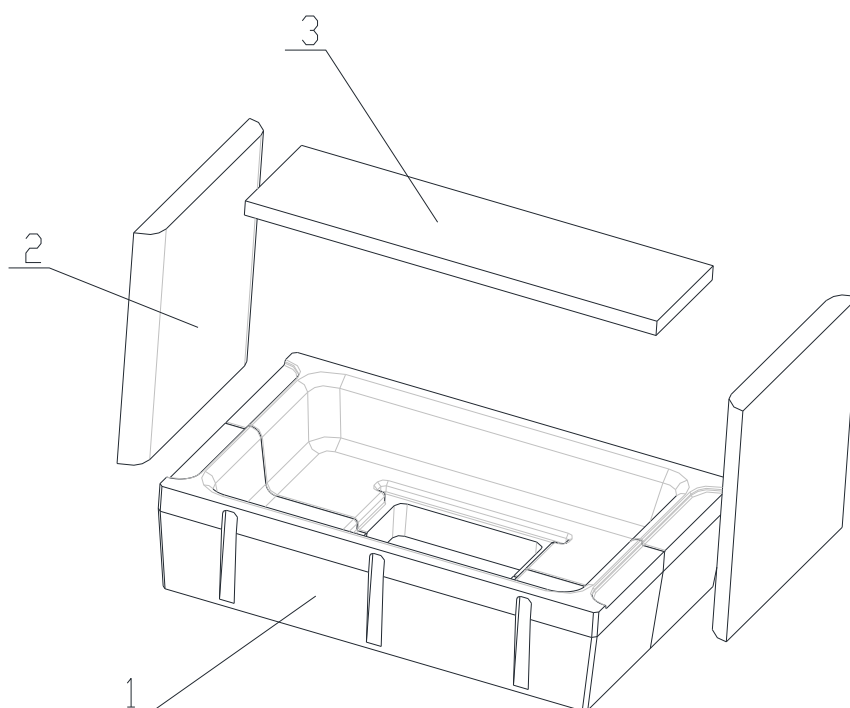

- 1 – TOPENIŠTĚ
- 2 – BOK
- 3 – DEFLEKTOR

BeF Home, s.r.o. Kotvrdovice 277 679 07 Kotvrdovice IČO: 25524682	BĚF home	CE 12
Typ: TWIN 8		
Provedení: 8, 8N, V8, V8N, VV8		
Číslo zkoušky: 30-11624		
Notifikovaná osoba: 1015 EN 13229		
Tepelný výkon: 10 kW výkonu pro vytápění		
Energetická účinnost: 80 %		
Emise CO ve spalinách (ve vztahu ke 13% O ₂): 0,0993 %		
Teplota spalin: 240 °C		
Vzdálenost od přilehlých hořlavých materiálů: 8cm + 10cm tepelné izolace		
Druhy paliv: dřevo (buková polena)		
Krbová vložka na pevná paliva k vytápění místností		
Přečíst a dodržovat návod k použití!		
Spotřebič s krátkodobým spalovacím procesem!		

Detaily viz návod k instalaci a použití